

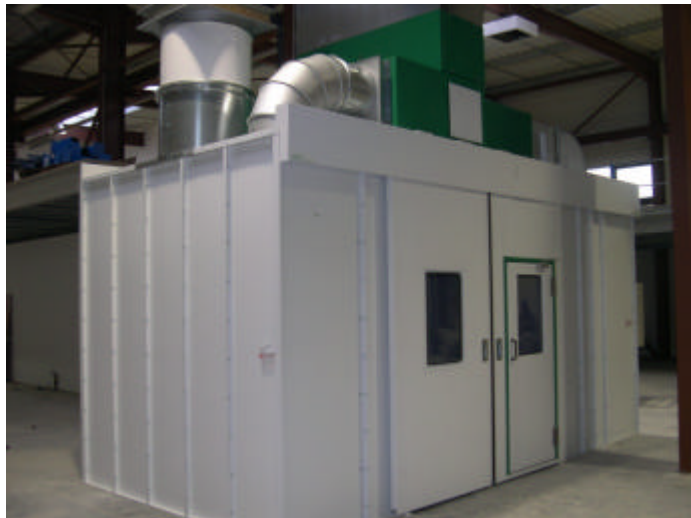

## Cabines de Peinture Industrielles



# CATALOGUE GENERAL



API Technologies se réserve le droit de modifier ses produits et leurs spécifications sans préavis

Toute représentation ou reproduction intégrale ou partielle faite par quelque procédé que se soit, sans le consentement de l'auteur ou de ses ayants cause, est illicite et constitue une contrefaçon sanctionnée par les articles L.335-2 et suivant du code de la propriété intellectuelle.

Photos non contractuelles.

# *API Technologies*

## EDITORIAL

**API Technologies** est heureux de vous confier ce nouveau catalogue.

Conforté par les résultats de sa politique commerciale et marketing nous continuons notre Développement vers les marchés du métal, du bois et de la plasturgie.

La conception des cabines industrielles **API Technologies** répondent à deux orientations

- Innover et s'adapter aux nouveaux marchés afin de contribuer à la réduction des coûts d'exploitation.
- Répondre aux normes des règles d'hygiène et de sécurité du travail en vigueur.

Ce catalogue vous permettra de définir le matériel standard le mieux adapté à votre application.

**API Technologies** répondra à toutes demandes spécifiques dans les meilleurs délais et avec toute sa compétence professionnelle pour donner satisfaction aux exigences de ses clients.



# API Technologies

INDEX	PAGE	SOMMAIRE	PAGE
<b>A</b> Antimoussant	35		
Avancées pour cabines CHTech	21		
		Cabines à Filtres secs	9 – 12
<b>C</b> Cabines à filtres carton CHTech	9	Caissons d'aspiration	13 – 14
Cabines à ventilation horizontale CVH	22	Caissons de soufflage CSH	15 – 16
Cabines à ventilation verticale	23	Cabines à rideaux d'eau	18 – 20
Cabines rideaux d'eau PWS sur cuve	18	Avancées	21
		Cabines à ventilation horizontale	22
		Cabines à ventilation verticale	23
Caissons à filtres carton AFP	13	Local de préparation	24 – 25
Caissons de soufflage CSH	15	Poste de nettoyage	26
Cheminées	28		
Coudes	28		
<b>E</b> Enduit	36	Ventilateurs Hélicoides	27
<b>F</b> Filtres air soufflé	33	Cheminées	28 – 29
Filtres air aspiré carton	32		
Filtres air aspiré média	32		
<b>L</b> Liquide dépressiomètre	36	Ventilateurs muraux	30 – 31
Local peinture	24		
		Filtration de l'air	32 – 33
<b>N</b> Neutraline	35		
<b>P</b> Papier PH	36		
Plateau tournant	35		
Poste de préparation CF	26	Consommables	34 – 36
Protecteur pelable	36		
<b>R</b> Rampes d'éclairage	34		
<b>T</b> Tournettes	35		
<b>V</b> Ventilateurs hélicoidaux	27		
Ventilateurs série murale	30		

*Cabines de Peinture Industrielles Hautes Performances*

# API Technologies

## **LA VENTILATION**

Une cabine de peinture est une enceinte ventilée à l'intérieur de laquelle s'effectueront des opérations de pistelage manuel ou automatique.

La ventilation a pour but d'aspirer le brouillard de peinture ou de vernis en excédent et les solvants afin de les empêcher de sortir de l'enceinte de travail ou de refluer vers l'opérateur. Le brouillard de peinture ou de vernis ainsi entraîné subit un traitement en passant au travers d'un système de filtration.

Pour être efficace, une cabine doit être adaptée à son environnement :

- aux formes et dimensions des pièces à peindre
- aux procédés de pulvérisation?
- aux types de produits utilisés ?
- à la cadence de production?

On distingue principalement des cabines à ventilation verticale et des cabines à ventilation horizontale.

## **REGLEMENTATION**

La construction et l'installation des cabines de peinture ou vernis sont régies par :

- le décret n° 90-53 du 12 janvier 1990, l'arrêté du 3 mai 1990, la circulaire du 9 mai 1990 et les normes AFNOR T35001 et suivantes.

## DIFFERENTS TYPES DE CABINES

### 1) LES CABINES A VENTILATION HORIZONTALE

L'air arrive dans le dos de l'opérateur et est aspiré au travers de la paroi frontale. Le déplacement horizontal de l'air (0,5 m/s normes actuelles) oblige l'opérateur à se placer entre l'arrivée d'air et la pièce à peindre. La pièce doit tourner devant l'opérateur.

L'air pollué est rejeté à l'extérieur.

Ces cabines existent en 2 types :

#### - LES CABINES OUVERTES (A)

La zone de travail est en dépression, l'air est pris dans l'atelier. Il faut prévoir des entrées d'air suffisantes pour compenser l'air aspiré par la cabine. Pour améliorer les conditions de travail, il est possible de filtrer l'air.

#### - LES CABINES FERMEES AVEC COMPENSATION (B)

L'opérateur se trouve dans une enceinte fermée avec une ou plusieurs portes des service et une ou plusieurs portes d'accès du matériel.

Ces cabines travaillent en dépression ou pression équilibrée grâce à une arrivée d'air dans le dos de l'opérateur. L'air aspiré est obligatoirement filtré et uniformément réparti. Il est possible également de chauffer l'air pour améliorer le confort de l'opérateur et garantir une meilleure application des peintures et vernis.

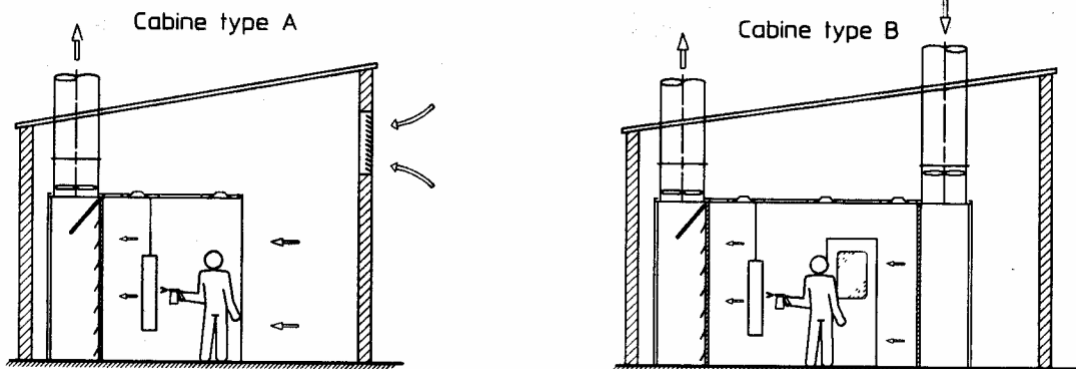

**L'OPERATEUR NE DOIT JAMAIS SE TROUVER DANS LE FLUX D'AIR POLLUEE**

## 2) LES CABINES A VENTILATION VERTICALE

Ce sont des enceintes fermées ou l'air est soufflé verticalement au travers d'un plénum.

Le plénum filtre et assure une bonne répartition de l'air sur toute la surface de la cabine. L'air est ensuite aspiré par le sol au travers de caillebotis. Il est filtré et rejeté à l'extérieur.

**L'opérateur peut ainsi tourner autour de la pièce** tout en restant dans le flux d'air non pollué.

Un chauffage au gaz, au fuel ou eau chaude permet le confort de l'opérateur et la garantie d'une meilleure application des peintures ou vernis. La machinerie pourra accélérer le séchage par une position "étuvage".

## LA FILTRATION

Il existe à ce jour plusieurs types de filtration possible :

- à lavage d'eau tourbillonnaire
- par média filtrant en fibre de verre
- par fibres et sandwiches de nids d'abeilles papier
- par carton plissé
- etc...

Le choix de l'élément filtrant dépend de la quantité de produits pulvérisé par jour, du type de produits, des contraintes de recyclage, du coût d'exploitation etc....

Ces dispositifs sont sans efficacité sur le captage des vapeurs de solvants.

# COMMENT CHOISIR UNE CABINE ?

**1**

<b>PRINCIPE DE VENTILATION</b>	<b>HORIZONTALE</b> L'opérateur est toujours face à l'aspiration Seul l'objet peut tourner	<b>VERTICALE</b> L'opérateur peut tourner autour de l'objet
--------------------------------	---	--

**2**

<b>PRINCIPE DE CABINE</b>	<b>OUVERTE DEPRESSION</b>	<b>FERMEE SURPRESSION</b> Hors poussière	<b>OUVERTE DEPRESSION</b>	<b>FERMEE SURPRESSION</b>
---------------------------	---------------------------	---	---------------------------	---------------------------

**3**

<b>SERIE DES CABINES</b>	<b>CHTech - PWS</b>	<b>CVH</b>	<b>CVV</b>	<b>NEW-EVE</b>
--------------------------	---------------------	------------	------------	----------------

**4**

<b>CHOIX De la FILTRATION</b>	Filtre media Filter carton Rideau eau	0 à 10 Kgs / jour 0 à 30 Kgs / jour 0 à 100 Kgs / jour	Filtration sèche : 0 à 40 Kgs / jour  Filtration humide : > 100 Kgs / jour
-------------------------------	---	--	--

**5**

<b>DIMENSIONS</b>	Largeur : Objet + 1,20 m Hauteur : Objet + 0,50 m  Largeur : 10 20 30 35 40 50 60 Hauteur : 23 29	Longueur - largeur : Objet + 1,20 m Hauteur : Objet + 1,00 m  6 x 3,6 x 2,9 m    8 x 4 x 2,9 m 7 x 4 x 2,9 m    12 x 4 x 2,9 m
-------------------	---	--

**6**

<b>CHEMINEES</b>	1 EXTRACTION	1 EXTRACTION 1 PRISE D'AIR	1 EXTRACTION	1 EXTRACTION 1 PRISE D'AIR
------------------	--------------	-------------------------------	--------------	-------------------------------

**7**

<b>OPTIONS</b>	AVANCEES ADF SILHOUETTES ETC...	CHAUFFAGE PORTES D'ACCES ETC...	SOUBASSEMENT TUNNEL ETC...	CHAUFFAGE SOUBASSEMENT TUNNEL ETC...
----------------	--	--	----------------------------------	---

# CABINE A FILTRE PAPIER - CHTech - Hauteur 2320 - 400 V + N<sub>neutre</sub>

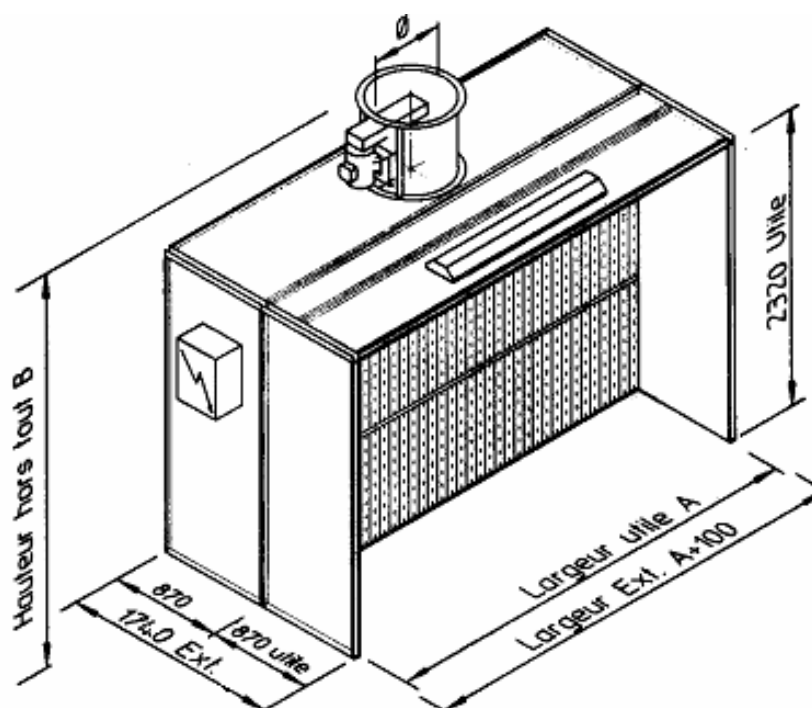

<b>Hauteur totale "B"</b>		2930	2930	2930	3120	3120	2930	2930
<b>Largeur utile "A"</b>		1160	2030	2900	3480	4060	4740	5900
<b>Hauteur int utile</b>		2320	2320	2320	2320	2320	2320	2320
<b>Type</b>		<b>1023</b>	<b>2023</b>	<b>3023</b>	<b>3523</b>	<b>4023</b>	<b>5023</b>	<b>6023</b>

## Équipement électrique type Fermé IP55

Avec cde Elec.	Code	500 001	500 002	500 003	500 004	500 005	500 006	500 007
----------------	------	---------	---------	---------	---------	---------	---------	---------

<b>Ventilateur</b>	Nb	1	1	1	1	1	2	2
	Type	500	600	700	800	800	700	700
Vitesse	t/mn	1450	1230	1100	830	990	990	1100
Moteur	kW	0,55	1,1	1,5	1,5	2,2	1,1	1,5
Debit	m3/h	5340	9300	13320	16000	18650	21800	27100

<b>Eclairage</b>		2 x 18 W	2 x 58 W	2 x 58 W	2 x 2 x 58 W	2 x 2 x 58 W	2 x 2 x 58 W	2 x 2 x 58 W
------------------	--	----------	----------	----------	--------------	--------------	--------------	--------------

<b>Puissance Elec Totale</b>								
	kW	0,65	1,27	1,67	1,84	2,54	2,54	3,34
<b>Cheminées</b>	Ø	500	600	700	800	800	700	700
	Nb	1	1	1	1	1	2	2

# CABINE A FILTRE PAPIER - CHTech – Hauteur 2900 - 400 V + N<sub>entre</sub>

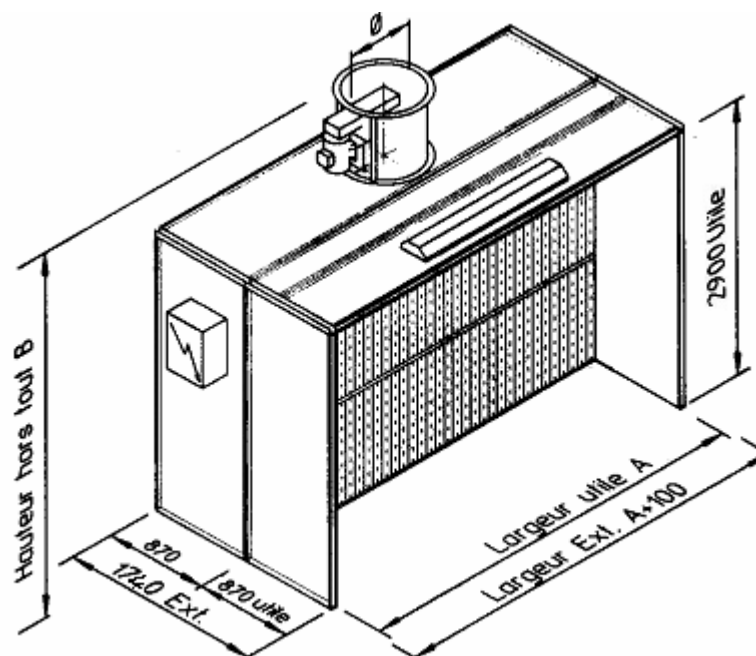

<b>Hauteur totale "B"</b>		3510	3510	3700	3700	3700	3510	3700
<b>Largeur utile "A"</b>		1160	2030	2900	3480	4060	4740	5900
<b>Hauteur int utile</b>		2900	2900	2900	2900	2900	2900	2900
<b>Type</b>		<b>1029</b>	<b>2029</b>	<b>3029</b>	<b>3529</b>	<b>4029</b>	<b>5029</b>	<b>6029</b>

## Equipement électrique type Fermé IP55

Avec cde Elec.	Code	500 011	500 012	500 013	500 014	500 015	500 016	500 017
----------------	------	---------	---------	---------	---------	---------	---------	---------

<b>Ventilateur</b>	Nb	1	1	1	1	1	2	2
	Type	500	700	800	800	800	700	800
Vitesse	t/mn	1160	1040	830	990	1220	1100	930
Moteur	kW	0,75	1,1	1,5	2,2	2,2	1,5	1,5
Debit	m3/h	6650	11650	16650	20000	23500	27200	33900

<b>Eclairage</b>								
		2 x 18 W	2 x 58 W	2 x 58 W	2 x 2 x 58 W	2 x 2 x 58 W	2 x 2 x 58 W	2 x 2 x 58 W

<b>Puissance Elec Totale</b>	kW	0,85	1,27	1,67	2,54	2,54	3,34	3,34
<b>Cheminées</b>	Ø	500	700	800	800	800	700	800
	Nb	1	1	1	1	1	2	2

# CABINE A FILTRE PAPIER – CHTech - Hauteur 2320 - 400 V sans Neutre

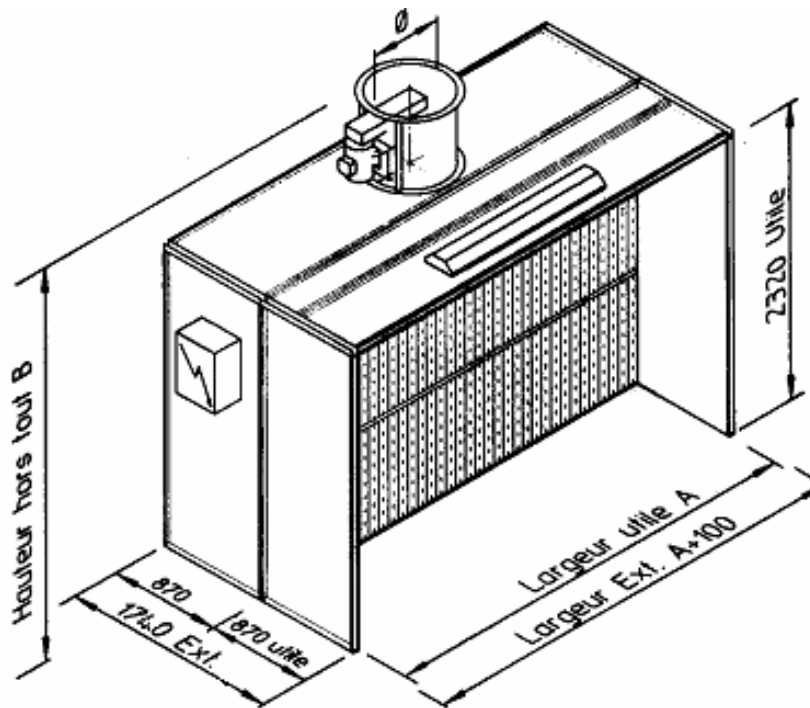

<b>Hauteur totale "B"</b>		2930	2930	2930	3120	3120	2930	2930
<b>Largeur utile "A"</b>		1160	2030	2900	3480	4060	4740	5900
<b>Hauteur int utile</b>		2320	2320	2320	2320	2320	2320	2320
<b>Type</b>		1023	2023	3023	3523	4023	5023	6023

Equipement électrique type Fermé IP55								
Avec cde Elec.	Code	500 001 SN	500 002 SN	500 003 SN	500 004 SN	500 005 SN	500 006 SN	500 007 SN

<b>Ventilateur</b>	Nb	1	1	1	1	1	2	2
	Type	500	600	700	800	800	700	700
Vitesse	t/mn	1450	1230	1100	830	990	990	1100
Moteur	kW	0,55	1,1	1,5	1,5	2,2	1,1	1,5
Debit	m3/h	5340	9300	13320	16000	18650	21800	27100

<b>Eclairage</b>		2 x 18 W	2 x 58 W	2 x 58 W	2 x 2 x 58 W	2 x 2 x 58 W	2 x 2 x 58 W	2 x 2 x 58 W
------------------	--	----------	----------	----------	--------------	--------------	--------------	--------------

<b>Puissance Elec Totale</b>	kW	0,86	1,41	1,81	1,95	2,65	2,65	3,45
<b>Cheminées</b>	Ø	500	600	700	800	800	700	700
	Nb	1	1	1	1	1	2	2

# CABINE A FILTRE PAPIER - CHTech - Hauteur 2900 - 400 V sans Neutre

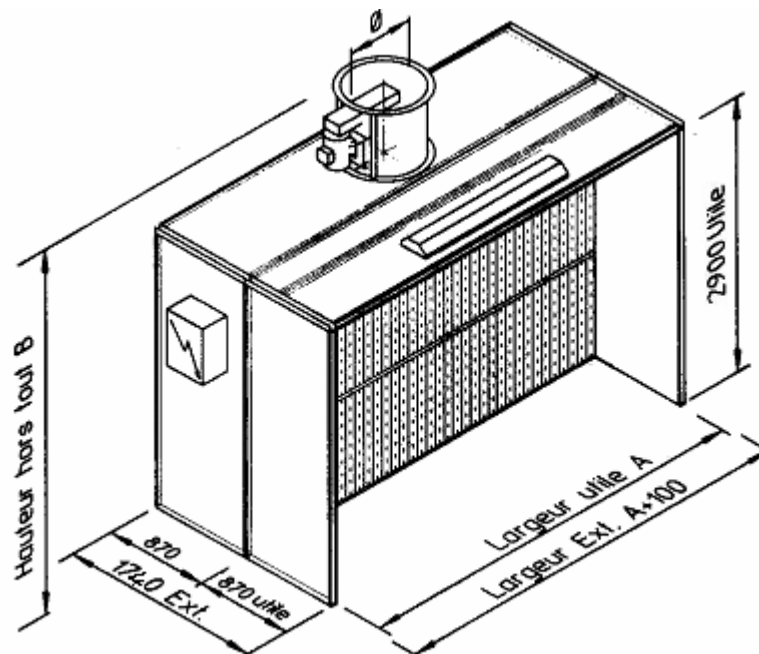

<b>Hauteur totale "B"</b>		3510	3510	3700	3700	3700	3510	3700
<b>Largeur utile "A"</b>		1160	2030	2900	3480	4060	4740	5900
<b>Hauteur int utile</b>		2900	2900	2900	2900	2900	2900	2900
<b>Type</b>		<b>1029</b>	<b>2029</b>	<b>3029</b>	<b>3529</b>	<b>4029</b>	<b>5029</b>	<b>6029</b>

### Equipement électrique type Fermé IP55

Avec cde Elec.	Code	500 011 SN	500 012 SN	500 013 SN	500 014 SN	500 015 SN	500 016 SN	500 017 SN
----------------	------	------------	------------	------------	------------	------------	------------	------------

<b>Ventilateur</b>	Nb	1	1	1	1	1	2	2
	Type	500	700	800	800	800	700	800
Vitesse	t/mn	1160	1040	830	990	1220	1100	930
Moteur	kW	0,75	1,1	1,5	2,2	2,2	1,5	1,5
Debit	m3/h	6650	11650	16650	20000	23500	27200	33900

<b>Eclairage</b>								
		2 x 18 W	2 x 58 W	2 x 58 W	2 x 2 x 58 W	2 x 2 x 58 W	2 x 2 x 58 W	2 x 2 x 58 W

<b>Puissance Elec Totale</b>	kW	1,06	1,41	1,81	2,65	2,65	3,45	3,45
<b>Cheminées</b>	Ø	500	700	800	800	800	700	800
	Nb	1	1	1	1	1	2	2

# CAISSONS D'ASPIRATION AFP

De conception simple et robuste, les caissons d'aspiration type AFP permettent l'aspiration d'une zone de pulvérisation sans pour autant remplacer une cabine CHTech répondant aux normes en vigueur.

Constitution :

- construite en tôle d'acier galvanisé.
- 1 ventilateur hélicoïdal à pales à profil aérodynamique à hautes performances, moteur extérieur au circuit d'air pollué, transmission par poulies et courroies trapézoïdales, carter de protection.
- 1 commande par contacteur électrique pour marche / arrêt.
- filtration par carton plissé haut rendement.

# CAISSON A FILTRE PAPIER - TYPE AFP - Hauteur 2320 et 2900

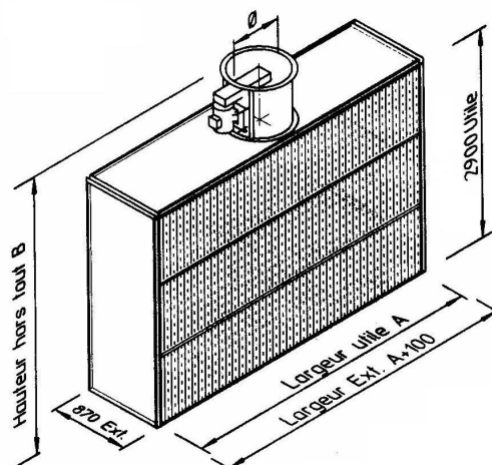
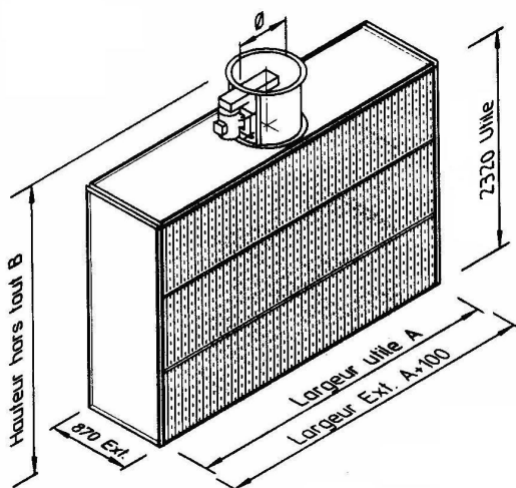

<b>Hauteur totale "B"</b>		2930	2930	2930	3120	3120	2930	2930
<b>Largeur utile "A"</b>		1160	2030	2900	3480	4060	4740	5900
<b>Hauteur int utile</b>		2320	2320	2320	2320	2320	2320	2320
<b>Type</b>		<b>1023</b>	<b>2023</b>	<b>3023</b>	<b>3523</b>	<b>4023</b>	<b>5023</b>	<b>6023</b>

Equipement électrique type Fermé IP55								
Avec cde Elec.	Code	500 401	500 402	500 403	500 404	500 405	500 406	500 407

<b>Ventilateur</b>	Nb	1	1	1	1	1	2	2
	Type	500	600	700	800	800	700	700
Vitesse	t/mn	1450	1230	1100	830	990	990	1100
Moteur	kW	0,55	1,1	1,5	1,5	2,2	1,1	1,5
Debit	m3/h	5340	9300	13320	16000	18650	21800	27100
<b>Puissance Elec Totale</b>								
	kW	0,55	1,1	1,5	1,5	2,2	2,2	3
<b>Cheminées</b>	Ø	500	600	700	800	800	700	700
	Nb	1	1	1	1	1	2	2

<b>Hauteur totale "B"</b>		3510	3510	3700	3700	3700	3510	3700
<b>Largeur utile "A"</b>		1160	2030	2900	3480	4060	4740	5900
<b>Hauteur int utile</b>		2900	2900	2900	2900	2900	2900	2900
<b>Type</b>		<b>1029</b>	<b>2029</b>	<b>3029</b>	<b>3529</b>	<b>4029</b>	<b>5029</b>	<b>6029</b>

Equipement électrique type Fermé IP55								
Avec cde Elec.	Code	500 451	500 452	500 453	500 454	500 455	500 456	500 457

<b>Ventilateur</b>	Nb	1	1	1	1	1	2	2
	Type	500	700	800	800	800	700	800
Vitesse	t/mn	1160	1040	830	990	1220	1100	930
Moteur	kW	0,75	1,1	1,5	2,2	2,2	1,5	1,5
Debit	m3/h	6650	11650	16650	20000	23500	27220	33900
<b>Puissance Elec Totale</b>								
	kW	0,75	1,1	1,5	2,2	2,2	3	3
<b>Cheminées</b>	Ø	500	700	800	800	800	700	800
	Nb	1	1	1	1	1	2	2

# CAISSONS DE SOUFFLAGE CSH

De conception simple et robuste, les caissons de soufflage type CSH permettent la compensation de l'air aspiré par les cabines type CHTech .L'air de compensation peut être pris, soit dans l'atelier, soit à l'extérieur du bâtiment. Ce caisson doit être positionné en face de la cabine de peinture.

## Constitution :

- construite en tôle d'acier galvanisé.
- 1 ventilateur hélicoïdal à pales à profil aérodynamique à hautes performances, moteur extérieur au circuit d'air pollué, transmission par poulies et courroies. trapézoïdales, carter de protection.
- 1 commande par contacteur électrique pour marche / arrêt.
- filtration de l'air sur cadre spécial poussière fine, à compacité progressive et voile finisseur.

# CAISSON DE SOUFFLAGE - TYPE CSH – Hauteur 2320 et 2900

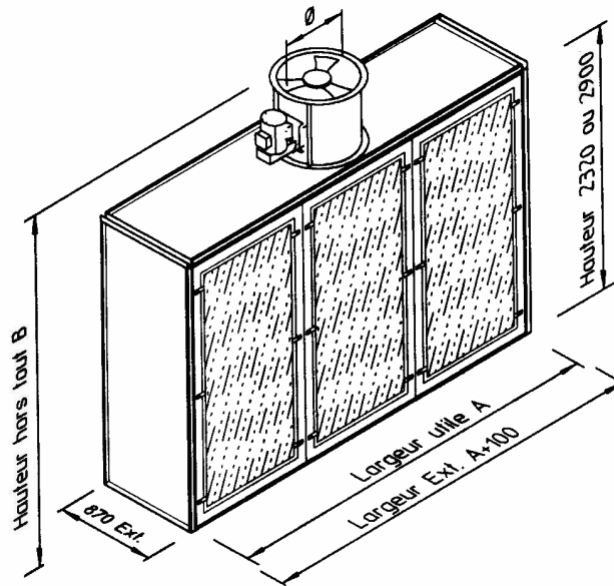

<b>Hauteur totale "B"</b>		2930	2930	2930	2980	2980	2980	2930
<b>Largeur utile "A"</b>		1160	2030	2900	3480	4060	4740	5900
<b>Hauteur int utile</b>		2320	2320	2320	2320	2320	2320	2320
<b>Type</b>		<b>1023</b>	<b>2023</b>	<b>3023</b>	<b>3523</b>	<b>4023</b>	<b>5023</b>	<b>6023</b>

	Code	500 501	500 502	500 503	500 504	500 505	500 506	500 507
<b>Ventilateur</b>	Nb	1	1	1	1	1	2	2
	Type	500	600	700	800	800	700	700
Vitesse	t/mn	1450	1230	1100	830	990	990	1100
Moteur	kW	0,55	1,1	1,5	1,5	2,2	1,1	1,5
Débit	m3/h	5340	9300	13300	16000	18650	21800	26600
<b>Puissance Elec. Totale</b>								
	kW	0,55	1,1	1,5	1,5	2,2	2	3
<b>Cheminées</b>	Ø							
	Nb	500	600	700	800	800	700	700

<b>Hauteur totale "B"</b>		3510	3510	3700	3700	3700	3560	3700
<b>Largeur utile "A"</b>		1160	2030	2900	3480	4060	4740	5900
<b>Hauteur int utile</b>		2900	2900	2900	2900	2900	2900	2900
<b>Type</b>		<b>1029</b>	<b>2029</b>	<b>3029</b>	<b>3529</b>	<b>4029</b>	<b>5029</b>	<b>6029</b>

	Code	500 551	500 552	500 553	500 554	500 555	500 556	500 557
<b>Ventilateur</b>	Nb	1	1	1	1	1	2	2
	Type	500	700	800	800	800	700	800
Vitesse	t/mn	1450	1040	830	990	1220	1100	950
Moteur	kW	0,75	1,1	1,5	2,2	2,2	1,5	1,5
Débit	m3/h	6650	11650	16500	20000	23500	27220	33900
<b>Puissance Elec. Totale</b>								
	kW	0,75	1,1	1,5	2,2	2,2	3	3
<b>Cheminées</b>	Ø							
	Nb	1	1	1	1	1	2	2

## NOTES



# CABINES POLYWASH - SERIE PWS SUR CUVE - Hauteur 2030 et 2320

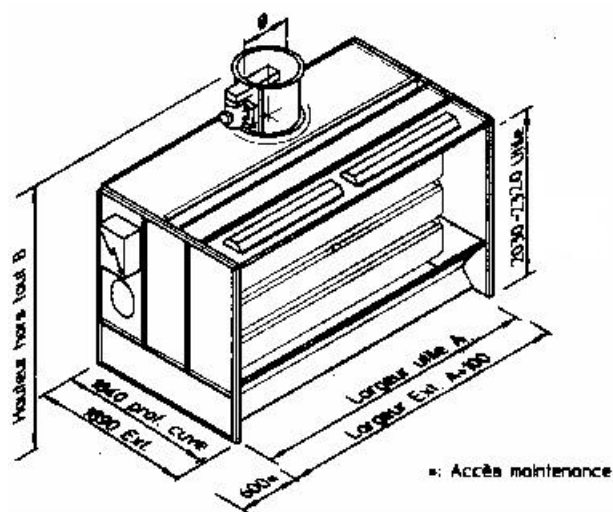

		HAUTEUR 2030			HAUTEUR 2320		
Equipement Electrique		FERME IP 55			FERME IP 55		
Largeur utile " A "		1740	2320	2900	1740	2320	2900
Hauteur totale " B "		2860	2860	2860	2860	2860	2860
<b>TYPE</b>		<b>17/20</b>	<b>23/20</b>	<b>29/20</b>	<b>17/23</b>	<b>23/23</b>	<b>29/23</b>
<b>Avec coffret</b>	<b>Code</b>	<b>150 070</b>	<b>150 071</b>	<b>150 072</b>	<b>150 073</b>	<b>150 074</b>	<b>150 075</b>

## CARACTERISTIQUES TECHNIQUES

Ventilateur		BF 60/3/20	BF 60/3/20	BF 70/3/20	BF 60/3/20	BF 60/3/20	BF 70/3/20
Type	Tr/ mn	1450	1530	1250	1450	1530	1250
Débit	m3/h	7600	9700	12300	7600	9700	12300
Moteur	kw	1,5	1,5	2,2	1,5	1,5	2,2
Pompe 15 m3/h							
Nombre		1	1	1	1	1	1
Puissance	kw	1,7	1,7	1,7	1,7	1,7	1,7
Eclairage DUO							
Nb x longueur		1 x 1200	1x 1200	2 x 1200	1 x 1200	1 x 1200	2 x 1200
Puissance	KW	0,12	0,12	0,24	0,12	0,12	0,24
Puissance Totale							
Installée	kW	3,83	3,83	4,53	3,83	3,83	4,53
Cheminée							
Diamètre Ø		600	600	700	600	600	700
Colisage							
Poids	kg	600	650	700	610	660	730
Volume	m3	5	6	10	5	6	10

- Niveau sonore sup ou = à 80 dB A dans le poste de travail
- Pression statique disponible au ventilateur : 20 Pa
- Prévoir le soutien des cheminées de longueur supérieure à 6 m.
- Pour les cabines accolées le niveau sonore augmente de 3 dBA au total.

# CABINES POLYWASH - SERIE PWS SUR CUVE - Hauteur 2610 et 2900

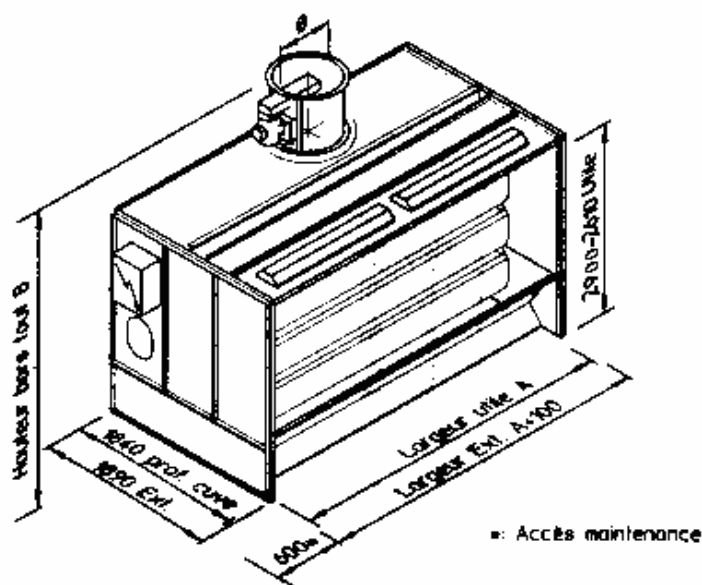

		HAUTEUR 2610			HAUTEUR 2900		
Equipement Electrique		FERME IP 55			FERME IP 55		
Largeur utile " A "		1740	2320	2900	1740	2320	2900
Hauteur totale " B "		3440	3440	3440	3440	3440	3440
<b>TYPE</b>		<b>17/26</b>	<b>23/26</b>	<b>29/26</b>	<b>17/29</b>	<b>23/29</b>	<b>29/29</b>
<b>Avec coffret</b>	<b>Code</b>	<b>150 076</b>	<b>150 077</b>	<b>150 078</b>	<b>150 079</b>	<b>150 080</b>	<b>150 081</b>

## CARACTERISTIQUES TECHNIQUES

Ventilateur	Type	BF 60/3/20	BF 70/3/20	BF 70/3/20	BF 60/3/20	BF 70/3/20	BF 70/3/20
	Tr/ mn	1530	1320	1370	1530	1320	1370
Débit	m3/h	9700	12300	15200	9700	12300	15200
Moteur	kw	1,5	2,2	2,2	1,5	2,2	2,2
Pompe 15 m3/h							
	Nombre	1	1	1	1	1	1
	Puissance	kw	1,7	1,7	1,7	1,7	1,7
Eclairage DUO							
	Nb x longueur	1 x 1200	1 x 1200	2 x 1200	1 x 1200	1 x 1200	2 x 1200
	Puissance	KW	0,12	0,12	0,12	0,12	0,24
Puissance Totale							
Installée	kW	3,83	4,53	4,53	3,83	4,53	4,53
Cheminée							
	Diamètre Ø	600	700	700	600	700	700
Colisage							
	Poids	kg	660	710	780	670	720
	Volume	m3	5	6	10	5	6

- Niveau sonore sup ou = à 80 dB A dans le poste de travail
- Pression statique disponible au ventilateur : 20 Pa
- Prévoir le soutien des cheminées de longueur supérieure à 6 m.
- Pour les cabines accolées le niveau sonore augmente de 3 dBA au total.

# CABINE SERIE PWS DOUBLE - SUR CUVE – Hauteur 2030-2320-2610-2900

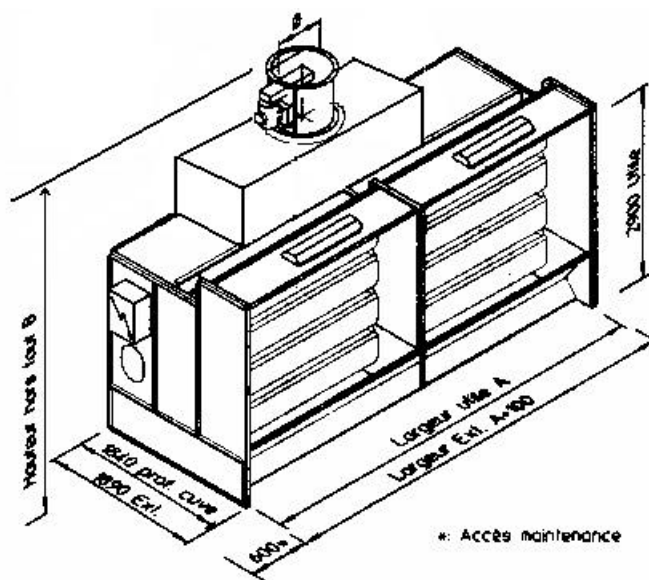

Equipement Electrique		FERME IP 55							
		HAUTEUR 2030		HAUTEUR 2320		HAUTEUR 2610		HAUTEUR 2900	
Largeur utile "A"		3480	4060	3580	4160	3580	4160	3580	4160
Hauteur totale "B"		3780	3780	2860	2860	3440	3440	3440	3440
<b>TYPE</b>		<b>35/20</b>	<b>41/20</b>	<b>35/23</b>	<b>41/23</b>	<b>35/26</b>	<b>41/26</b>	<b>35/29</b>	<b>41/29</b>
<b>Avec coffret</b>	<b>Code</b>	<b>150 034</b>	<b>150 089</b>	<b>150 049</b>	<b>150 426</b>	<b>150 099</b>	<b>150 476</b>	<b>150 449</b>	<b>150 526</b>
<b>CARACTERISTIQUES TECHNIQUES</b>									
Ventilateur A	Type	BF 70/3/20	BF 80/3/20	BF 70/3/20	BF 80/3/20	BF 80/3/20	BF 80/3/20	BF 80/3/20	BF 80/3/20
	Tr/ mn	1460	1250	1460	1250	1350	1500	1350	1500
	Moteur KW	2.2	3	2,2	3	3	3	3	3
Pompe									
Débit Total	m3/h	15200	17 300	15200	17 300	19400	22 000	19400	22 000
Pompe 15 m3/h	Qté	1	1	1	1	1	1	1	1
Puissance	KW	1,7	1,7	1,7	1,7	1,7	1,7	1,7	1,7
Eclairage DUO									
Nb x longueur		2 x 1200	2 x 1200	2 x 1200	2 x 1200	2 x 1200	2 x 1200	2 x 1200	2 x 1200
Puissance	KW	0,24	0,24	0,24	0,24	0,24	0,24	0,24	0,24
Puissance Totale Installée	KW	4,53	5,33	4,53	5,33	5,33	6,03	5,33	6,03
Cheminée A	Ø	700	800	700	800	800	800	800	800
Colisage									
Poids	kg	1100	1250	1100	1250	1150	1370	1150	1390
Volume	m3	10	11	10	11	10	11	10	11

- Niveau sonore sup ou = à 80 dB A dans le poste de travail
- Pression statique disponible au ventilateur : 20 Pa
- Prévoir le soutien des cheminées de longueur supérieure à 6 m.
- Pour les cabines accolées le niveau sonore augmente de 3 dBA au total.

# AVANCEE DE CABINE CHTECH

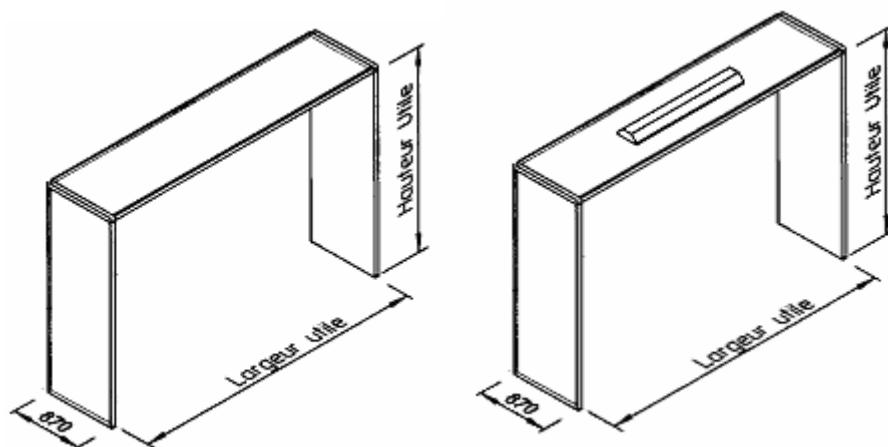

MODULE LONGUEUR 870					
			SANS ECLAIRAGE	AVEC ECLAIRAGE	
				Nb blocs	Fermée IP55
Type Cabine	Largeur utile	Hauteur utile	Code	2 x 58 w	Code
1023	1160	2320	500 101	1 bloc 2 x 18 W	500 151
2023	2030	2320	500 102	1 bloc 2 x 58 W	500 152
3023	2900	2320	500 103	1 bloc 2 x 58 W	500 153
3523	3480	2320	500 104	2 blocs 2 x 58 W	500 154
4023	4060	2320	500 105	2 blocs 2 x 58 W	500 155
5023	4740	2320	500 106	2 blocs 2 x 58 W	500 156
6023	5900	2320	500 107	2 blocs 2 x 58 W	500 157
1029	1160	2900	500 111	1 bloc 2 x 18 W	500 161
2029	2030	2900	500112	1 bloc 2 x 58 W	500 162
3029	2900	2900	500 113	1 bloc 2 x 58 W	500 163
3529	3480	2900	500 114	2 blocs 2 x 58 W	500 164
4029	4060	2900	500 115	2 blocs 2 x 58 W	500 165
5029	4740	2900	500 116	2 blocs 2 x 58 W	500 166
6029	5900	2900	500 117	2 blocs 2 x 58 W	500 167

## PORTIQUES POUR AVANCEES

(à prévoir pour modèles 50xx et 60xx)

Type Cabine	Largeur int	Hauteur int	Code
5023	4740	2320	500 176
6023	5900	2320	500 177
5029	4740	2900	500 186
6029	5900	2900	500 187

# CABINE A VENTILATION HORIZONTALE CVH



Ce concept de cabine permet des conditions de travail optimales indépendantes de l'environnement.

Utilisé en manuel ou en automatique, ce concept assure une grande régularité de la ventilation et garantit un poste de travail hors poussière.

La possibilité d'intégrer un chauffage apporte confort et qualité de travail.

Les principaux éléments à définir :

- ? le type de filtration (CHTech ou PWS)
- ? les dimensions de la cabine, largeur et hauteur
- ? la longueur intérieure (entre les 2 caissons) en fonction de l'encombrement des pièces à peindre.
- ? le type et les dimensions des portes d'accès du matériel et du personnel.
- ? une option chauffage
- ? le nombre d'éclairage, de vitrage latéral nécessaire à une bonne ergonomie du poste de travail.

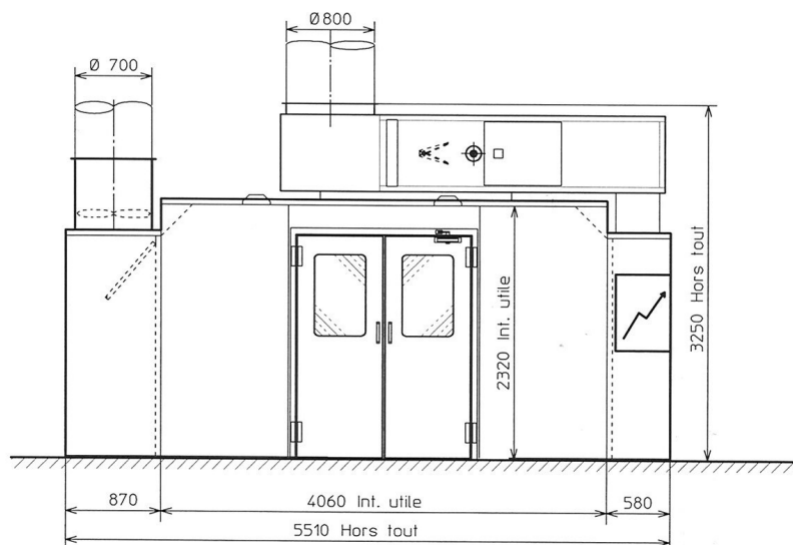

# CABINE A VENTILATION VERTICALE



La gamme standard de cabine à ventilation verticale apporte un excellent rapport qualité / prix et est parfaitement conformes aux normes en vigueur.

La conception se caractérise par :

- ? une vitesse d'air et une température parfaitement homogène grâce à une machinerie **soufflant** l'air au travers d'un plénum et en même temps **aspiré** au travers de caillebotis pour être rejeté à l'extérieur.
- ? un chauffage direct avec rampe de gaz en veine d'air (importante économie de combustible rendement optimum).
- ? en mode peinture et pré séchage, l'air est renouvelé à 100%, en mode séchage l'air est renouvelé à 10%.
- ? faible puissance électrique installée.
- ? tôle prélaquée blanches sur les deux faces (galvanisation + apprêt + laque cuite au four) apporte une grande luminosité.
- ? nombreux dispositifs de sécurité (asservissement, alarme, portes etc....)

Les principaux éléments à définir :

- ? cabine sur génie civil ou sur soubassement
- ? charge admissible du plancher aspirant
- ? machineries de ventilation latérales ou à l'arrière
- ? type de porte : battante, coulissantes ou rideau métallique

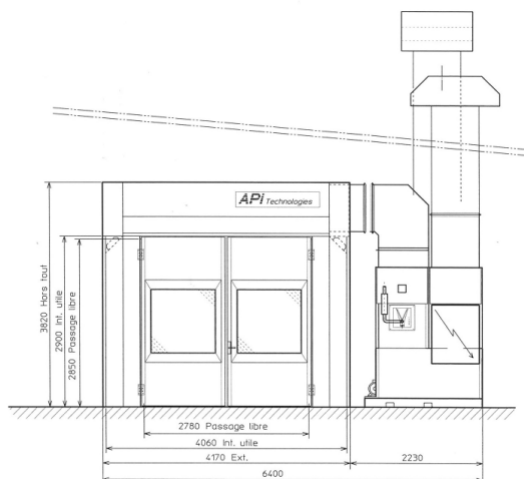

# LOCAL PREPARATION PEINTURE



## Equipement standard :

- système de ventilation asservi à l'allumage des rampes d'éclairage
- post ventilation à la coupure de l'éclairage
- porte de service à ouverture par simple appui
- vitrage sécurisant
- tôle prélaquée blanches sur les deux faces ( galvanisation + apprêt + laque cuite au four) apporte une grande luminosité.
- ventilateur hélicoïdal à hautes performances (économie d'énergie).

## Options:

- possibilité d'intégrer un poste de préparation avec ou sans laveur de pistolets.
- Bacs de rétention.

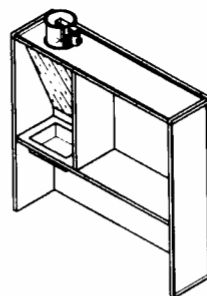
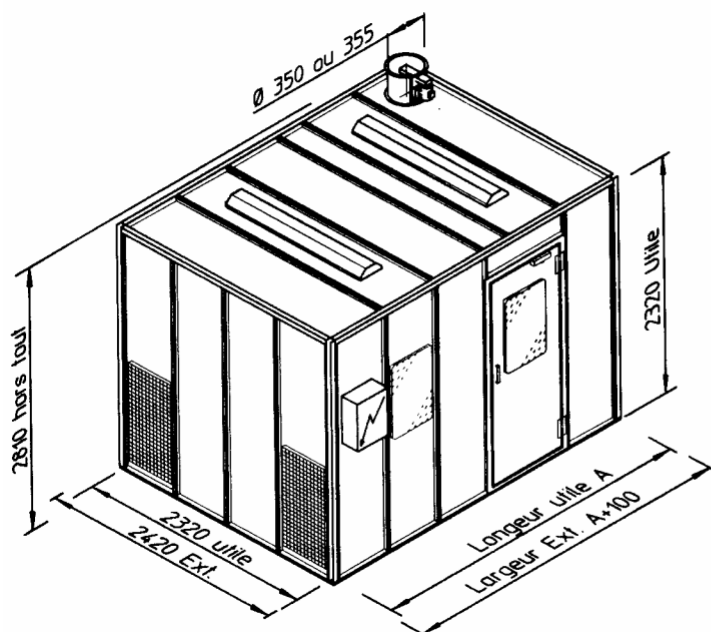

Poste nettoyage manuel

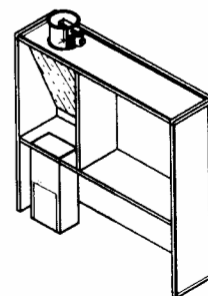

Poste nettoyage automatique

	Local vide	Equipement Manuel	Equipement Automatique
LOCAL Long : 2.90 m larg. : 2.32 m Haut : 2.32 m	240 200	240 201	240 202
LOCAL Long : 4.06 m larg. : 2.32 m Haut : 2.32 m	240 203	240 204	240 205
<b>CARACTERISTIQUES :</b> <ul style="list-style-type: none"> <li>- Q ventilateur : 2450 m<sup>3</sup>/h</li> <li>- Moteur : 0,25 Kw</li> <li>- Eclairage : 4 x 36 W</li> </ul>			

**AUTRES DIMENSIONS NOUS CONSULTER**

# POSTE DE NETTOYAGE ET DE PREPARATION CF8 CF13

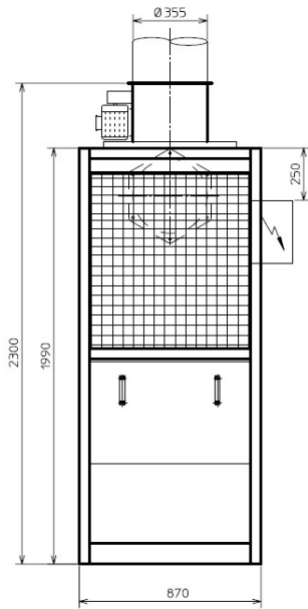

CF8 S

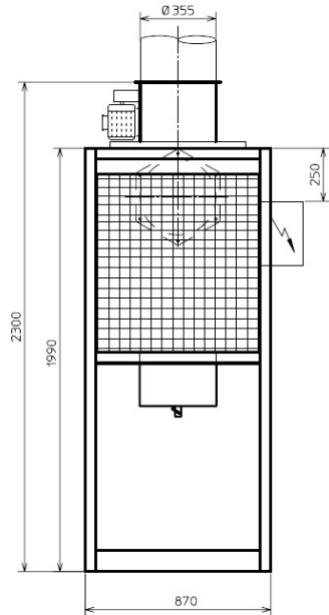

CF8 B

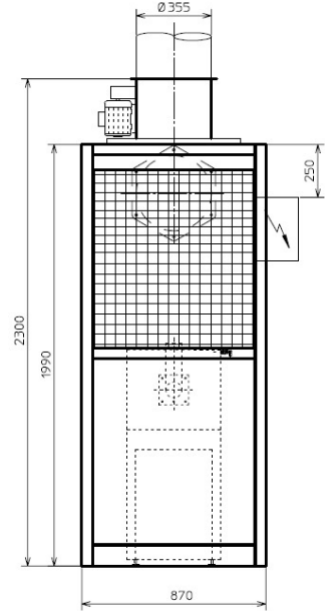

CF8 L1

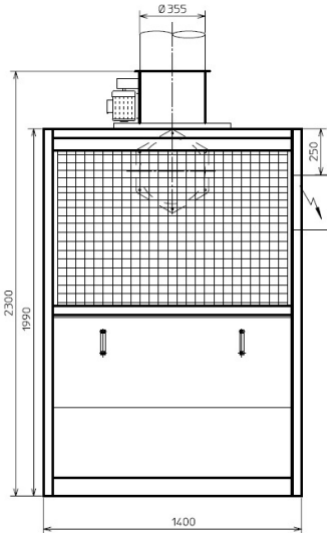

CF13 S

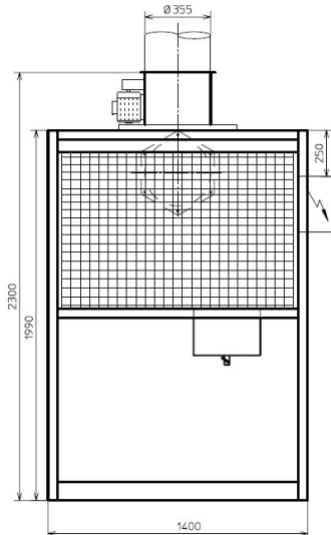

CF13 B

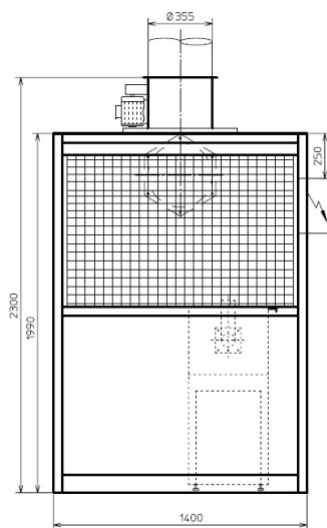

CF13 L1

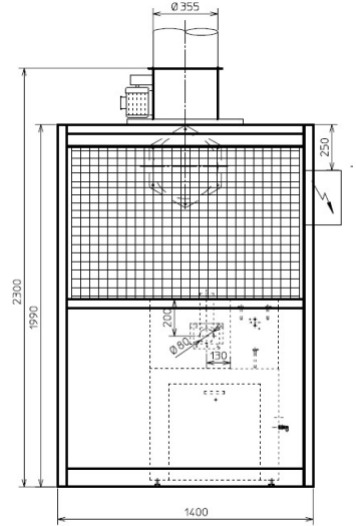

CF13 L2

EQUIPEMENT	ELECTRIQUE FERME IP55						
TYPE	CF8 S	CF8 B	CF8 L1	CF13 S	CF13 B	CF13 L1	CF13 L2
CODE	957600	957601	957602	957603	957604	957605	957606
Dimensions utiles	L : 770 x H : 910 x P : 600			L : 1300 x H : 910 x P : 600			
Dimensions extérieures avec coffret de commande	L : 1050 x H : 2300 x P : 860			L : 1580 x H : 2300 x P : 860			
Ventilateur	BZ 35.3.20						
Moteur en kW	0,25 kw						
Débit en m <sup>3</sup> /h	1450			2450			
Cheminée	Ø 355mm						
Eclairage	2 x 18 w						
Puissance totale en kW	0.35 kw						
Colisage Poids en kg	180	180	190	240	240	250	250

# VENTILATEURS HELICOIDES

Ces ventilateurs à moteurs extérieurs sont construits pour véhiculer, sous une pression de 10 à 15 mm de colonne d'eau, de l'air propre ou chargé de vapeurs inflammables.

Ils fonctionnent indifféremment dans le sens vertical ou horizontal.

Quand l'atmosphère générale du local où il est installé est pollué par des vapeurs inflammables, le moteur devra être en atmosphère explosible.

## EQUIPEMENT DE SERIE.

Virole en tôle électrozinguée, épaisseur 20/10 avec trappe de visite étanche.

Boitard équipé de roulements étanches.

Moteur TRI 240 / 400 V - 50 Hz.

Transmission par courroies





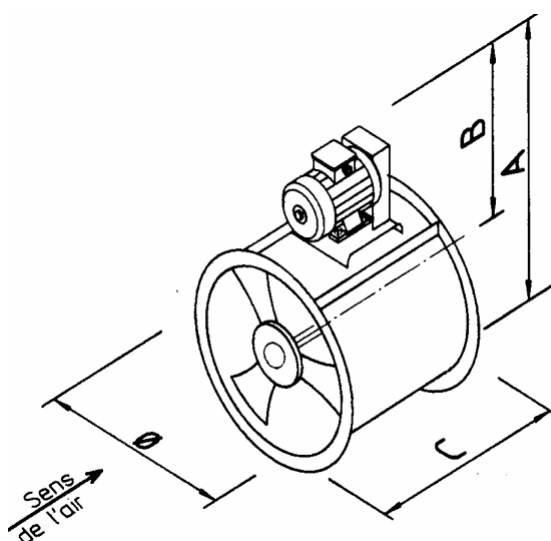

Carters de protection intérieur et extérieur

Montage par bride avec collier de serrage



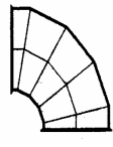
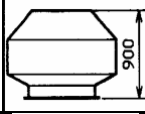

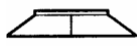
TYPE	Diam en m/m	355	500	600	700	800	1000	
Débit	m <sup>3</sup> /h	1450	5400	9200	16100	24000	36000	
Puissance moteur	kW	0,25	0,75	0,75	2,2	3	7,5	
Type								
Vitesse rotation	t/mn	1450	1450	1250	1250	1250	1000	
Dimensions :								
	<b>A</b>	589	800	960	1050	1200	1480	
	<b>B</b>	370	520	630	730	770	950	
	<b>C</b>	500	610	610	610	660	680	
<b>Avec moteur Fermé IP 55</b>								
	<b>Code</b>	170 048	170 049	170 051	170 055	170 058	170 059	
Pièces rechanges :								
	Hélice	<b>Code</b>	491 194	491 195	959 128	959 129	491 196	491 197
	Boitard	<b>Code</b>	491 193	490 487	490 487	490 487	491 109	491 109

# CHEMINEES

	DIAMETRE	250	355	400	500	600	700	800	900	1000
	Long 1 m avec 1 collier	<b>958000</b>	<b>958001</b>	<b>958002</b>	<b>958003</b>	<b>958004</b>	<b>958005</b>	<b>958006</b>	<b>958007</b>	<b>958008</b>
	Poids (Kg)	5	6,5	8	10	13	16	20	24	28
	Volume (m3)	0,15	0,15	0,19	1,05	0,50	0,65	0,75	0,90	1
	Coude 22°30 avec 1 collier	<b>957.327</b>	<b>957.328</b>	<b>957.329</b>	<b>957.330</b>	<b>957.331</b>	<b>957.332</b>	<b>957.333</b>	<b>957.334</b>	<b>957.335</b>
	Poids (Kg)	1	2	3	4	5	6	8	10	12
	Volume (m3)	0,02	0,04	0,08	0,10	0,12	0,14	0,16	0,18	0,20
	Coude 45° avec 1 collier	<b>957.336</b>	<b>957.337</b>	<b>957.338</b>	<b>957.339</b>	<b>957.340</b>	<b>957.341</b>	<b>957.342</b>	<b>957.343</b>	<b>957.344</b>
	Poids (Kg)	2	3	4	6	9	12	16	20	24
	Volume (m3)	0,05	0,08	0,10	0,20	0,20	0,30	0,35	0,40	0,450
	Coude 90° avec 1 collier	<b>957.345</b>	<b>957.346</b>	<b>957.347</b>	<b>957.348</b>	<b>957.349</b>	<b>957.350</b>	<b>957.351</b>	<b>957.352</b>	<b>957.353</b>
	Poids (Kg)	4	6	8	12	18	24	32	38	48
	Volume (m3)	0,30	0,40	0,50	0,60	0,70	0,80	0,90	0,90	1
	Diffuseur Extraction	<b>957477</b>	<b>957.474</b>	<b>957475</b>	<b>957476</b>	<b>957.354</b>	<b>957.355</b>	<b>957.356</b>	<b>957.357</b>	<b>957.358</b>
	Poids (Kg)	9	12	20	30	40	40	52	52	58
	Volume (m3)	0.30	0,40	0.55	0.70	0,80	0,80	0,90	0,90	1
	Chapeau prise d'air		<b>957.416</b>	<b>957.417</b>	<b>957.418</b>	<b>957.419</b>	<b>957.420</b>	<b>957.421</b>	<b>957.422</b>	<b>957.423</b>
	Poids (Kg)		3	3	5	8	10	13	16	20
	Volume (m3)		0,05	0,10	0,20	0 ;30	0,40	0,60	0,60	0,80
	Collerette pare pluie	<b>957.359</b>	<b>957.360</b>	<b>957.467</b>	<b>957.468</b>	<b>957.469</b>	<b>957.470</b>	<b>957.471</b>	<b>957.472</b>	<b>957.473</b>
	Poids (Kg)	1	2	2	5	8	10	13	16	20
	Volume (m3)	0,02	0,05	0,10	0,20	0,30	0,40	0,60	0,60	0,80
	Sifflet 0.50 m Collier + Grille	<b>957.318</b>	<b>957.319</b>	<b>957.320</b>	<b>957.321</b>	<b>957.322</b>	<b>957.323</b>	<b>957.324</b>	<b>957.325</b>	<b>957.326</b>
	Poids (Kg)	1	1	2	4	6	8	10	12	14
	Volume (m3)	0,02	0,04	0,08	0,10	0,12	0,14	0,16	0,18	0,20

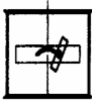
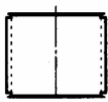
# CHEMINEES

	Ø	250	355	400	500	600	700	800	900	1000
	Registre	Ht 0.5 m 957.388	Ht 0.5 m 957.389	Ht 0.5 m 957.390	Ht 0.5 m 957.391	Ht 0.5 m 957.392	Ht 0.5 m 957.393	Ht 0.5 m 957.394	Ht 1 m 957.404	Ht 1 m 957.405
	Poids (Kg)	4	6	8	12	16	20	24	50	58
	Volume (m3)	0,10	0,15	0,20	0,25	0,30	0,35	0,40	0,90	1
	Silencieux 0.60 m	957.406	957.407	957.408	957.409	957.410	957.411	957.412	957.413	957.414
	Poids (Kg)	5	9	15	20	28	96	44	52	60
	Volume (m3)	0,10	0,15	0,20	0,25	0,30	0,35	0,40	0,45	0,50
	Collier de serrage	957.424	957.425	957.426	957.427	957.428	957.429	957.430	957.431	957.432
	Poids (Kg)	0,10	0,20	0,30	0,40	0,50	0,60	0,70	0,80	1,5
	Volume (m3)	-	-	-	-	-	-	-	-	-
	Adaptateur gaine spiralée					958.010	958.011	958.012		
	Poids (Kg)					0.3	0.4	0.5		
	Volume (m3)					-	-	-		



# VENTILATEURS SERIE " MURALE "

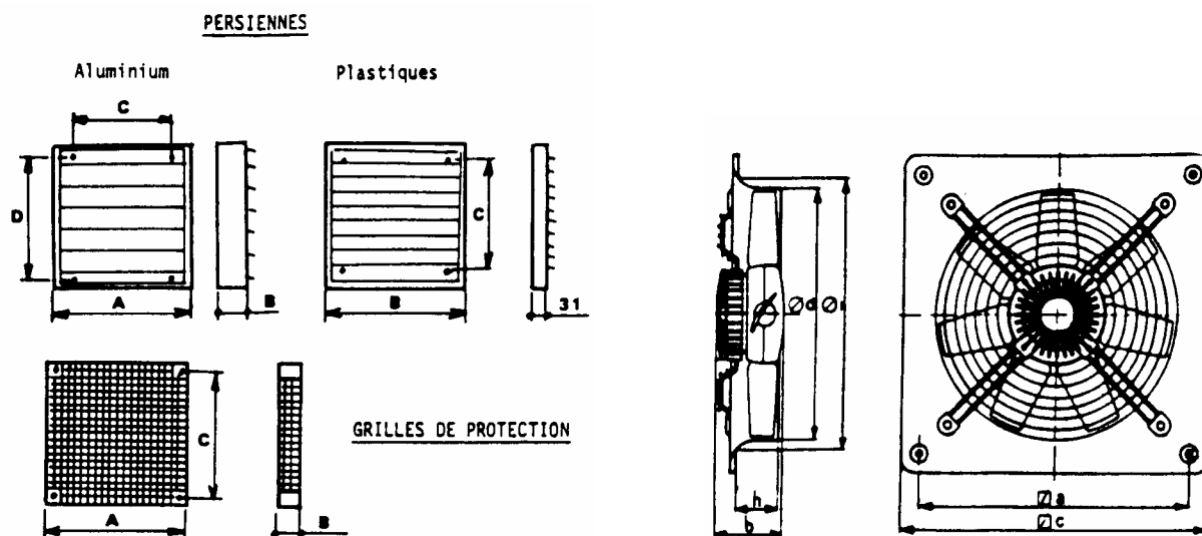

La construction des ventilateurs hélicoïdaux des séries murales permet de les installer en montage horizontal ou vertical.

Ils sont recommandés pour l'aération d'ateliers, de locaux industriels, de stockage, garages, parking, etc....

L'extraction des brouillards de peinture est exclue.

## EQUIPEMENT DE SERIE

La platine support est emboutie en tôle d'acier galvanisé, le support moteur est en fil d'acier électrosoudé avec protection par peinture époxy noire qui assurent une excellente résistance à la corrosion et une bonne finition.

L'hélice se compose de 7 pâles. Elles sont injectées en matériau thermoplastique, armé de fibre de verre avec ancrage chimique et stabilisant contre les rayons ultraviolets.

Elles sont équilibrées dynamiquement selon la norme ISO 1940.

Le moteur est du type électrique asynchrone, avec une protection IP 55 selon la norme 20-111 et CEI 34-5.

- Isolement électrique classe F ou FX.
- Inversion du sens de rotation possible.
- Protection thermique du moteur.
- Roulement à billes à lubrification permanente.

## EQUIPEMENT EN OPTION

- Persiennes plastiques ou aluminium
- Grilles de protection
- Moteur en tri 220 / 240 V - 50 HZ

# VENTILATEURS SERIE " MURALE "

TYPE	VITESSE 900 tr / mn				VITESSE 1400 tr / mn			
	6 / 400	6 / 500	6 / 560	6 / 630	4 / 400	4 / 500	4 / 560	4 / 630
<b>MOTEUR FERME Code</b>	<b>953 085</b>	<b>953 086</b>	<b>953 087</b>	<b>953 088</b>	<b>953 900</b>	<b>953 091</b>	<b>953 092</b>	<b>953 093</b>
Moteur kW	0,12	0,25	0,35	0,50	0,28	0,65	0,95	1,3
Poids Kg	9	16	22	26	9	16	22	26
<b>MOTEUR "Atm Explosive" Code</b>	<b>953 185</b>	<b>953 186</b>	<b>953 187</b>	<b>953 188</b>	<b>953 190</b>	<b>953 191</b>	<b>953 192</b>	<b>953 193</b>
Moteur kW	0,12	0,25	0,35	0,50	0,28	0,65	0,95	1,3
Poids Kg	11	18	24	28	11	18	24	28
<b>DIMENSIONS en m/m</b>								
A	420	560	630	710	420	560	630	710
C	500	630	710	800	500	630	710	800
D	400	500	560	630	400	500	560	630
I	422	536	596	674	422	536	596	674
B	129	148	228	228	129	148	228	228
H	78	97	100	103	78	97	100	103
<b>CARACTERISTIQUES TECHNIQUES</b>								
Débit en m <sup>3</sup> / s	0,89	1,64	2,25	3,06	1,44	2,69	3,42	4,58
Débit en m <sup>3</sup> / h	3 200	5 900	8 100	11 000	5 200	9 700	12 300	16 500

## OPTIONS

<b>PERSIENNES PLASTIQUES</b>	PP 400	PP 500	PP 560	PP 630	PP 400	PP 500	PP 560	PP 630
<b>Code</b>	<b>959 180</b>	<b>959 181</b>	<b>959 182</b>	<b>959 183</b>	<b>959 180</b>	<b>959 181</b>	<b>959 182</b>	<b>959 183</b>
<b>DIMENSIONS en m/m</b>								
B	457	548	605	696	457	548	605	696
C	365	443	533	626	365	443	533	626
<b>PERSIENNES ALUMINIUM</b>	PA 450	PA 450	PA 525	PA 630	PA 450	PA 450	PA 525	PA 630
<b>Code</b>	<b>959 185</b>	<b>959 185</b>	<b>959 186</b>	<b>959 187</b>	<b>959 185</b>	<b>959 185</b>	<b>959 186</b>	<b>959 187</b>
<b>DIMENSIONS en m/m</b>								
A	501	501	553	808	501	501	553	808
C x D	406 x 458	406 x 458	460 x 511	735 x 735	406 x 458	406 x 458	460 x 511	735 x 735
B	63	63	63	150	63	63	63	150
<b>GRILLES DE PROTECTION</b>	GP 450	GP 450	GP 525	GP 630	GP 450	GP 450	GP 525	GP 630
<b>Code</b>	<b>959 190</b>	<b>959 190</b>	<b>959 191</b>	<b>959 192</b>	<b>959 190</b>	<b>959 190</b>	<b>959 191</b>	<b>959 192</b>
<b>DIMENSIONS en m/m</b>								
A	501	501	553	808	501	501	553	808
B	64	64	64	150	64	64	64	150
C	455	455	507	735	455	455	507	735

# FILTRATION DE L'AIR ASPIRE PAR LES CABINES

## MEDIA FILTRANT

- Conçu spécialement pour capter les pigments :
- dans les cabines "industrie" séries à filtres secs
  - dans les caissons à filtres secs
  - dans les cabines à ventilation verticale "auto" et " industrie"

Composé d'un matelas d'épaisseur 50 mm en fibre synthétique

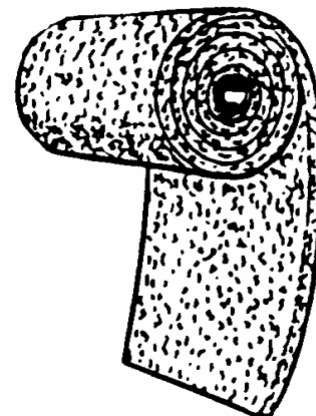

*Ne comporte pas d'imprégnation*

ROULEAUX	LARGEUR ( m )		
	0,58	0,75	1,00
<b>X 1 code</b>	<b>959 167</b>	<b>158 798</b>	<b>491 081</b>
<b>X 3 code</b>	<b>959 168</b>	<b>158 799</b>	<b>491 223</b>
<b>X 5 code</b>	<b>959 156</b>	-	-
<b>X 10 code</b>	<b>959 169</b>	-	-
LONGUEUR ( m )	24	30	20
Type CF	X		
Type CF 10 - 15		X	
Type EVE		X	
AUTRES DIMENSIONS NOUS CONSULTER			

## FILTRE CARTON PLISSE

- Haute capacité de rétention jusqu'à 18 Kg/m<sup>2</sup>
- Conçu spécialement pour capter les pigments :
- C'est un filtre plissé 65 mm, en papier double pli
- Ne comporte pas d'imprégnation.



CARTONS	LARGEUR EN METRE		
	0,75	0,90	1,00
<b>X 1 code</b>	<b>158 373</b>	<b>158 368</b>	<b>158 370</b>
<b>X 3 code</b>	<b>158 374</b>	<b>158369</b>	<b>158 371</b>
<b>X 5 code</b>	<b>158 377</b>		<b>158 376</b>
<b>X 10 code</b>	<b>158 375</b>		<b>158 372</b>
LONGUEUR ( m )	13	11,11	10
Type CFP - AFP		X	X
Type EVE	X		

# FILTRATION DE L'AIR SOUFFLE DANS LES CABINES

Permet un travail de qualité.

Les filtres ci-dessous se montent dans les caissons de soufflage et les cabines de peinture pour automobiles.

Ils sont équipés de garnitures filtrantes en fibre synthétique ininflammable (classement M2 au CSTB), spéciales poussières fines, à compacité progressive et voile finisseur.

En une seule épaisseur, elle réunit les avantages des épaisseurs multiples spécialisées.

Mise en place rapide.

Très grande capacité (260g / m<sup>2</sup>)

**Après 1997** : Filtres pour cabines CSH, EVE, Pré Filtres à poches.

- Classification EU 5
- Efficacité 96 %

**Code :** à la dimension - nous consulter

**Avant 1997** : Filtres pour cabines CSH, EVE, Pré Filtres à poches.

GARNITURES DE RECHANGE			
Dimensions en mm	Qté		Code
3310 x 2010	3		158 845

PREFILTRES MACHINERIES		
DIMENSIONS	QTE	Code
1000 x 5000	1	158 846
1000 x 6000	1	158 849
1000 x 3550	1	158 792

# RAMPES D'ECLAIRAGE

Toutes ces rampes sont équipées de tubes hauts rendement ? 26 mm

## RAMPES A ENCASTRER

Eclairage à deux tubes type « lumière du jour » IRC 85.

Allumage par starter.

Corps en tôle, laqué blanc.

Réflecteur grand brillant.

Tension 220 V - 50 Hz.

Glace en verre trempé IP 557.

Réaction au feu M 1.



TYPE	LONGUEUR en m	PUISSANCE en W	Code
RE 600	0,6	2 x 18	158 888
RE 1200	1,2	2 x 36	158 889
RE 1500	1,5	2 x 58	158 890

## NEUTRALINE

Neutraline est un produit API liquide à mettre dans l'eau des cabines à rideau d'eau et lavage d'air. Indispensable pour leur bon fonctionnement, elle réduit les risques de colmatage, améliore l'efficacité du lavage et l'accrochage de l'eau sur le rideau, prolonge la durée de vie de la cabine.

La neutraline LM est un produit polyvalent qui rend les peintures non collantes.

TYPE	BIDON	Nbre x Kg	Code
NEUTRALINE LM	Blanc	1 x 25	<b>959 161</b>
NEUTRALINE LM	Blanc	8 x 25	<b>959 162</b>
NEUTRALINE LM	Blanc	16 x 25	<b>959 163</b>

La NEUTRALINE s'emploie à une concentration de 0,1 à 1 %.

## ANTIMOUSSANT CHB

Les mousses en surface des baignoires des cabines reçoivent des pigments frais qui ne sont pas traités par le lavage et restent collants, diminuant ainsi le rendement de la Neutraline.

Le CHB antimoussant API empêche la formation des mousses.

Non toxique le CHB s'emploie à une concentration de 0,1 % à 0,5 %.

CHB est un produit liquide livré en bidon de 5 ou 20 litres.

ANTIMOUSSANT	Code
1 Bidon de 5 Litres	<b>959 087</b>
1 Bidon de 20 Litres	<b>959 088</b>

## PLATEAU TOURNANT

**Code : 959 057**

Charge maximum : 50 Kg ? du plateau : 0,620 m Hauteur réglable de 0,500 m à 0,850 m Poids : 16 Kgs

## TOURNETTE

**Code : 959 060**

? du plateau : 0,250 m

Poids : 5 Kgs



## PROTECTEUR PELABLE PE 321 ( sans solvant)

PE 321 protège les surfaces sèches ou mouillées des projections de peinture ou vernis.  
Applicable au pistolet gravité ou au rouleau.  
Existe en blanc opaque ou en translucide pour les vitres et éclairages.

PROTECTEUR PE 321	Code
1 seau de 5 Kgs	959 095
6 seaux de 5 Kgs	959 097
1 seau de 25 Kgs	959 095

### PAPIER PH

**Code : 153 019**

### VITRAGE 0,45 x 0,70 m :

**Code : 240211**

### POMPE DLV 100 3 x 240v

**Code : 953420**

### POMPE DLV 100 3 x 400v

**Code : 953421**

### BOITARD petit modèle dia 19

Pour ventilateur Ø 355

**Code : 959025**

### BOITARD grand modèle dia 28

Pour ventilateur Ø 400 à Ø 700

**Code : 959026**

### LIQUIDE DEPRESSIOMETRE

**Code : 490 455**

### PORTE DE SERVICE SUPPLEMENTAIRE

**Code : 240 210**

